

リヤゲートフラットダンプ

2WD車型バリエーション

リヤゲートが荷台フロアと水平にオープンし、土砂や塊などのつまりがなく、スピーディーな排出が可能なダンプです。

最大積載量 1.95～3トン

高床ダブルタイヤ

標準キャブ
標準ボディ/強化型/三方開
NJR85AN-EE5MAD 15A

4ナンバー車



車両外観図

フルフラットロー

標準キャブ 標準ボディ/強化型/三方開

4ナンバー車

■ボディ形状・車両寸法 (mm)



■荷台内寸法 (mm)

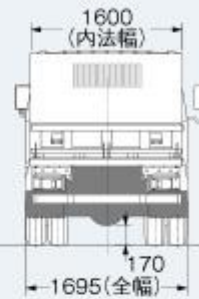

図面の数値は新明和製です。

高床ダブルタイヤ

標準キャブ 標準ボディ/強化型/三方開

4ナンバー車

■ボディ形状・車両寸法 (mm)

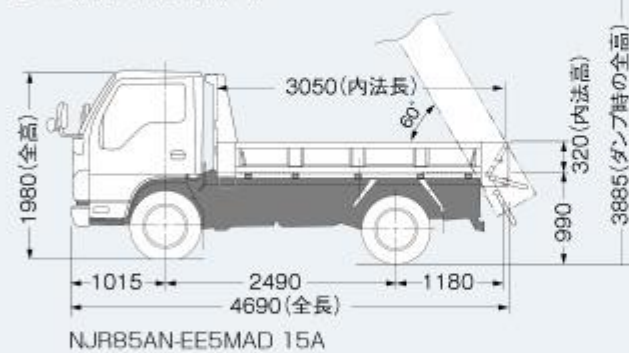

■荷台内寸法 (mm)

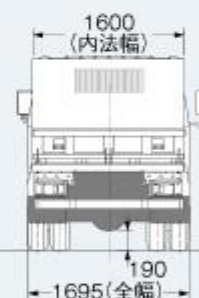

図面の数値は新明和製です。

主要諸元

▶ 下記諸元表No.のボタンを押すとそれぞれの諸元表がご覧いただけます。

タイヤ区分	最大積載量 (ton)	荷台仕様	荷台内寸法 (mm)			床面地上高 (mm)	燃費基準達成度			車両型式	諸元表No.	
			長さ	幅	高さ		SE カスタム	SG グレード	ST グレード		スモークEx	MT
フルフラットロー	1.95~2※1	三方開	3050	1600	320	900	+5%達成			NJR85AN-EE6AD 15A※2	▶ 77	▶ 78
	1.95~2※1	三方開	3050	1600	320	990	+5%達成			NJR85AN-EE5MAD 15A※3	▶ 79	▶ 80
高床ダブルタイヤ	2.95	三方開	3050	1600	370	1000	+5%達成			NKR85AD-EZ5MADY※4	▶ 81	▶ 82
	3	三方開	3050	1600	370	1000	+5%達成			NKR85AN-EJ5MAD 15A※4	▶ 83	▶ 84

※1は普通免許対応車です(比重量積載量が決まるダンプの荷台架装は、GVW5トン枠内のみ可能です。GVWに余裕がないため、荷台架装に注意が必要です)。

※2：条件により最大積載量が変わる場合があります。※3：数値は新明和製(極東製は床面地上高920)

※4：数値は新明和製(極東製は床面地上高965) ※4：数値は新明和製(極東製は床面地上高970)