

U-10-3

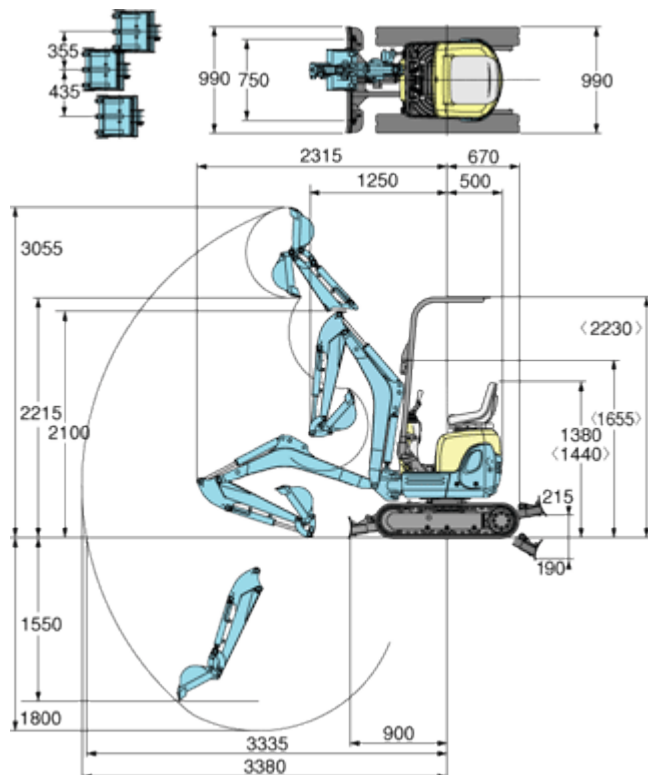

■作業範囲図 単位：mm



※ 〈 〉 内は CE 仕様

型式	U-10-3	
バケット容量 新 JIS 平積/山積	0.015/0.022m ³	
標準バケット幅 (サイドカッタ含む/含まず)	368/350mm	
機械質量	980kg	
機体寸法 (輸送時)	全長	2,985mm
	全高	1,380 (2230 (折りたたみ時 1655)) mm
	全幅	750/990mm
	最低地上高	140mm
エンジン	エンジン区分	クボタ D722-BH-6
	形式	クボタ水冷 3 気筒立形 D722-KA
	総排気量	0.719L (719cc)
	定格出力/回転数	7.4kw (10.2PS) /2,050rpm
掘削性能	最大掘削高さ	3,055mm
	最大ダンプ高さ	2,215mm
	最大掘削深さ	1,800mm
	最大垂直掘削深さ	1,550mm
	最大掘削半径	3,380mm
	最小フロント旋回半径 (スイング時)	1,250mm (1,075mm)
	後端半径	500mm
	最大掘削力 (爪元)	10.4kN (1,060kgf)
標準シュー	標準シュー形式	ゴムクローラ
	シュー幅	180mm
走行部	クローラ全長	1,340mm
	タンブラ中心距離	1,010mm
	クローラ中心距離	570/810mm
	走行速度 (1 速/2 速)	2.0/4.0km/h
	登坂能力	30°
旋回速度	8.3rpm	
排土板	排土板 (幅)	750/990mm
	排土板 (高さ)	200mm
	リフト量 (GL 上/下)	215/190mm
油圧ポンプ形式	2+1 連ギア	
旋回モータ形式	オービットモータ	
走行モータ形式	オービットモータ	
燃料タンク容量	12L	
作動油量	12.5L (タンク内)	

※ 〈 〉 内は 4 ポストキャノピ仕様

●仕様は予告なく変更することがあります。