

## U-30-5

キャブ仕様のみ

■作業範囲図 単位：mm

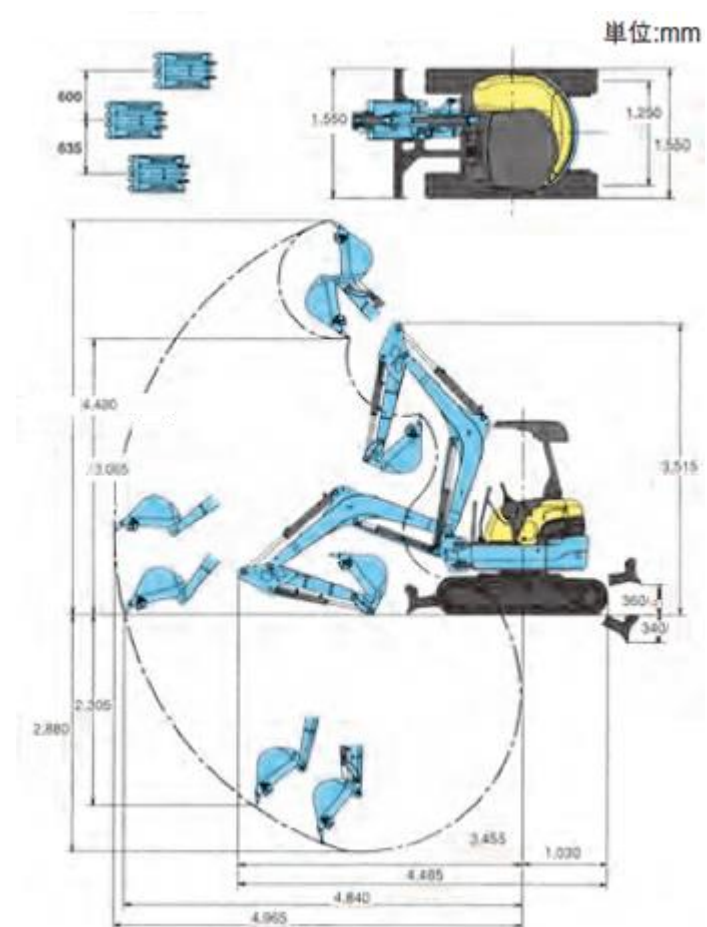

型式	U-30-5	
バケット容量 (新 JIS 山積)	0.09m <sup>3</sup>	
標準バケット幅 (サイドカッタ含む/含まず)	480/430mm	
機械質量	3,110kg	
機体質量	2,605kg	
機体寸法 (輸送時)	全長	4,485mm
	全高	2,440mm
	全幅	1,550mm
	最低地上高	290mm
エンジン	区分	クボタ水冷3気筒 D1703-EDM
	区分	D1703-M-E3-BH-1
	総排気量	1,647cc
	定格出力/回転数*1)	27.2PS/2,150rpm
掘削性能	最大掘削高さ	4,480mm
	最大ダンプ高さ	3,065mm
	最大掘削深さ	2,880mm
	最大垂直掘削深さ	2,305mm
	最大掘削半径	4,965mm
	オフセット量 (右/左)	600mm/635mm
	最小フロント旋回半径 (スイング時)	1,560mm
	最小後端旋回半径	790mm
標準シュー	標準シュー形式	ゴムクローラ
	シュー幅	300mm
走行部	クローラ全長	2,100mm
	タンブラ中心距離	1,665mm
	クローラ中心距離	1,250mm
	走行速度 (1速/2速)	3.0/4.6km/h
	登坂能力	30°
旋回速度	9.0rpm	
排土板	排土板 (幅)	1,550mm
	排土板 (高さ)	335mm
リフト量 (GL 上/下)	360/340mm	
油圧ポンプ形式	可変ポンプ (2×38.7L/min) + ギア (20.9L/min)	
旋回モータ形式	ピストンモータ	
走行モータ形式	ピストンモータ : 2F	
燃料タンク容量	40L	
作動油量	41L (全量) /33L (タンク内)	

\*1)出力は、JIS B8003 準拠グロス値です。

●仕様は予告なく変更することがあります。