

U-40-6

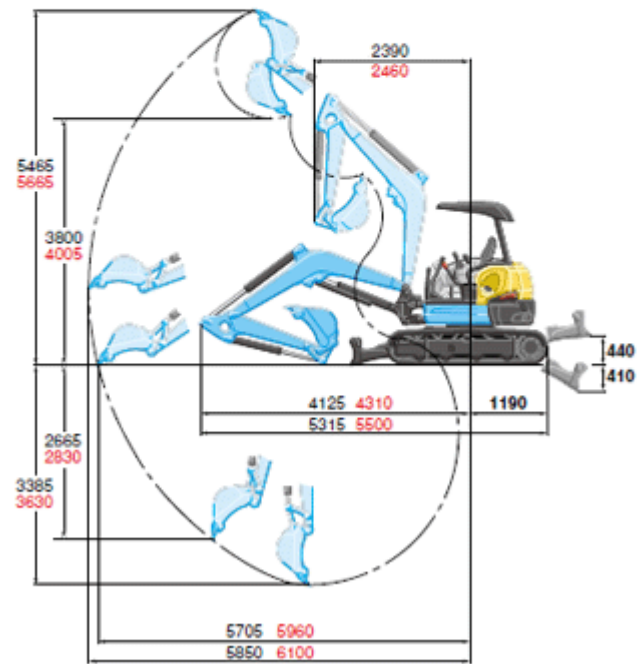

■作業範囲図 単位：mm

単位：mm

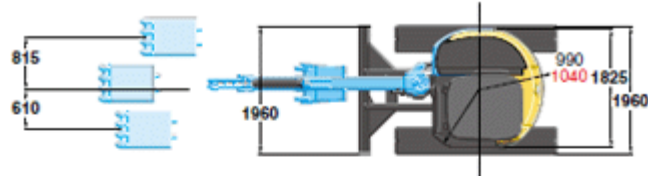

※黒文字は U-40-6・赤文字は U-55-6・太文字は共通

型式	U-40-6	
バケット容量 (新 JIS 山積)	0.14m ³	
標準バケット幅 (サイドカッタ含む/含まず)	600/550mm	
機械質量	4,440 [4,510] (4,600) kg	
機体質量	3,440 [3,510] (3,600) kg	
機体寸法 (輸送時)	全長	5,315mm
	全高	2,490 [2,540] (2,550) mm
	全幅	1,960mm
	最低地上高	310mm
エンジン	区分	クボタ水冷 4 気筒立型 V2607-DI
	形式 キャノピ、キャブ (エアコン無)	V2607-DI-E3-BH-2
	形式 キャブ (エアコン付)	V2607-DI-E3-BH-4
	総排気量	2.615L (2,615cc)
	定格出力/回転数*1)	31.2kW (42.4PS) /2,200rpm
掘削性能	最大掘削高さ	5,465mm
	最大ダンプ高さ	3,800mm
	最大掘削深さ	3,385mm
	最大垂直掘削深さ	2,665mm
	最大掘削半径	5,850mm
	オフセット量 (右/左)	815mm/610mm
	最小フロント旋回半径 (スイング時)	2,390 (1,960mm)
	最小後端旋回半径	990mm
	最大掘削力 (爪元)	33.0kN (3,360kgf)
標準シュー	標準シュー形式	ゴムクローラ
	シュー幅	400mm
走行部	クローラ全長	2,500mm
	タンブラ中心距離	1,990mm
	クローラ中心距離	1,560mm
	走行速度 (1 速/2 速)	2.8/4.9km/h
	登坂能力	30°
旋回速度	9.3rpm	
排土板	排土板 (幅)	1,960mm
	排土板 (高さ)	405mm
	リフト量 (GL 上/下)	440/410mm
油圧ポンプ形式	可変ポンプ×1+ギアポンプ×1	
旋回モータ形式	ピストンモータ	
走行モータ形式	ピストンモータ：2F	
燃料タンク容量	68L	

※ [] 内は 4 ポストキャノピ仕様、() 内はキャブ仕様。

*1) 出力は、JIS B8003 準拠グロス値です。

●仕様は予告なく変更することがあります。