

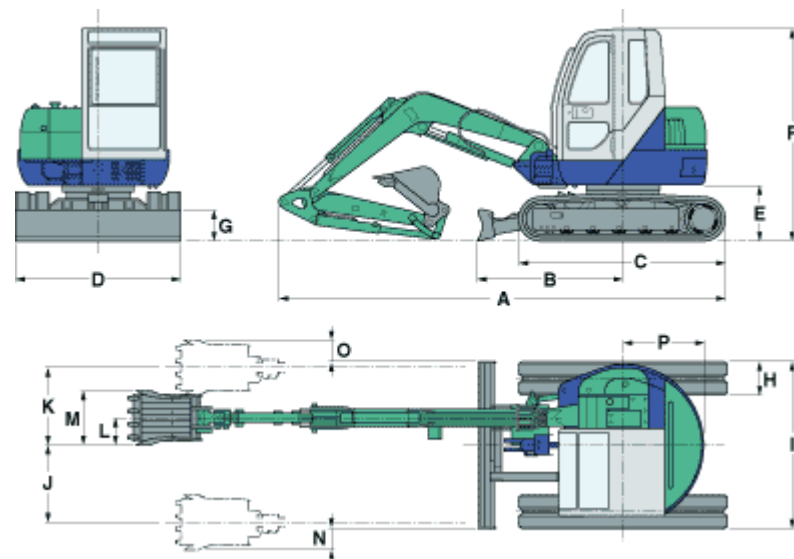

■外形寸法



(単位:mm)							
A	B	C	D	E	F	G	H
5220	1700	2420	1950	645	2460	370	400
I	J	K	L	M	N	O	P
1950	910	900	315	600	235	225	R975

■作業範囲

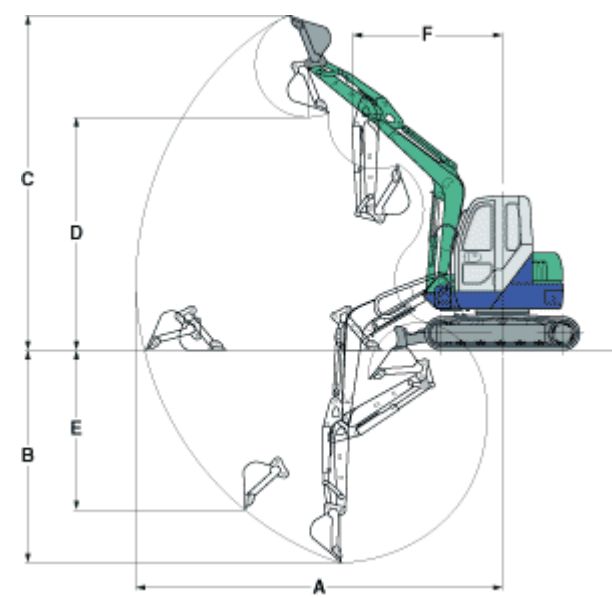

(単位:mm)			
A 最大掘削半径	5820	D 最大ダンプ高さ	4090
B 最大掘削深さ	3400	E 最大垂直掘削深さ	2585
C 最大掘削高さ	5790	F 最小前方旋回半径	1950
		右スイング時	1735

■NX シリーズ概略仕様

	40NX
●本体性能	
標準バケット容量 新 JIS	0.13m ³
標準バケット外幅	600mm
機械質量	4250kg
機体質量	3230kg
旋回速度	8.5min ⁻¹
走行速度(低速/高速)	3.0/4.9km/h
登坂能力	58%(30°)
平均接地圧	25kPa(0.26kgf/cm ²)
バケット掘削力	30.4kN(3100kgf)
●エンジン	
形式	ISUZU 4LE2
定格出力	30.2KW/2300min ⁻¹ (41PS/2300min ⁻¹)
燃料タンク容量	65L
●側溝掘削機構	
方式	油圧シリンダーによるブームオフセット
オフセット角度(右/左)	90° /50°
●油圧装置	
セット圧力	20.6MPa(210kgf/cm ²) 走行昇圧時 24.5MPa(250kgf/cm ²)
ポンプ流量	57.5L/min × 2+42.1L/min
●排土板	
寸法	1950mm × 370mm
揚程(地上/地下)	410mm/360mm

■オプション(*印はサイドカッターなし)

積み込みバケット(外幅)	0.15m ³ (650mm)
溝掘りバケット(外幅)	0.07m ³ (400mm)
	0.10m ³ (500mm)
ロングアーム用バケット(外幅)	0.10m ³ (500mm)
強化バケット(外幅)	0.13m ³ (600mm)
スチールシュー	400mm(ゴムパット取付穴付)
ロングアーム	標準+250mm
スチールキャブ(TOPS 仕様)	カーヒータ・ラジオ・シガーライター、灰皿、ウインドウォッシャー装備
TOPS キャンピアー	○
エアコン	○
パワーポート/予備配管(流量)	○(70L/min)
ダブルエアエレメント	○
エネ革税制対応(デセル仕様)	○